

LUNA2000-(5-30)-S0

Guide rapide

Édition : 06

Référence : 31500GCU

Date : 03/20/2024

HUAWEI TECHNOLOGIES CO., LTD.



HUAWEI

1 Présentation du produit

Aspect de la batterie LUNA2000

La batterie LUNA2000 s'adapte aux systèmes raccordés au réseau ou hors réseau électrique des installations photovoltaïques résidentielles de toiture. Elle permet de stocker et de libérer de l'énergie électrique en fonction des besoins en matière de service.

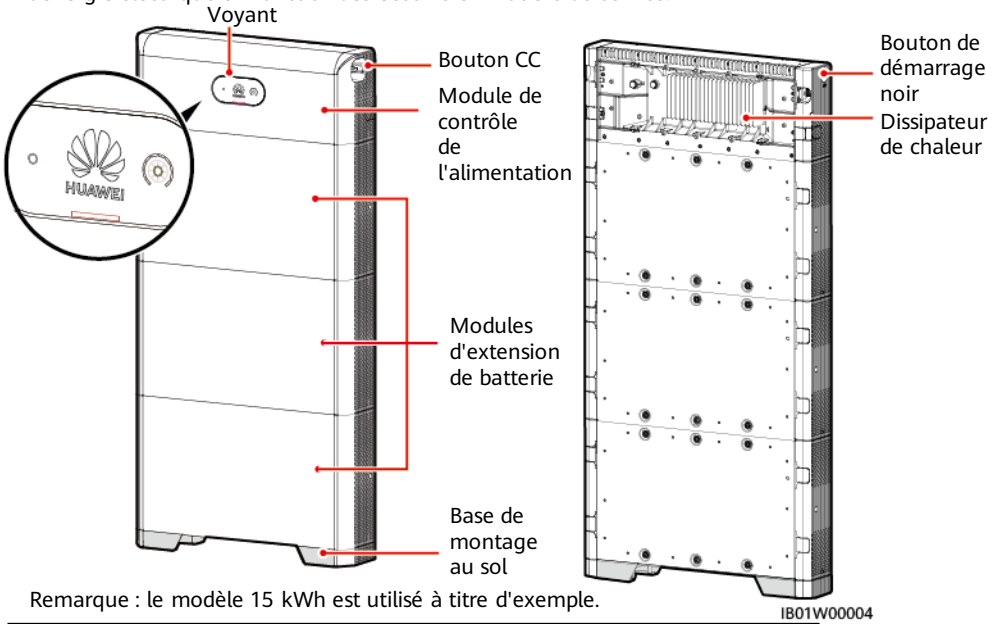

Remarque : le modèle 15 kWh est utilisé à titre d'exemple.

IB01W00004

Module de contrôle de l'alimentation et modules d'extension de batterie

La batterie LUNA2000 est constituée d'un module de contrôle de l'alimentation et de modules d'extension de batterie. Le module de contrôle de l'alimentation dispose d'une capacité de 5 kW et le module d'extension de batterie dispose d'une capacité standard de 5 kWh.

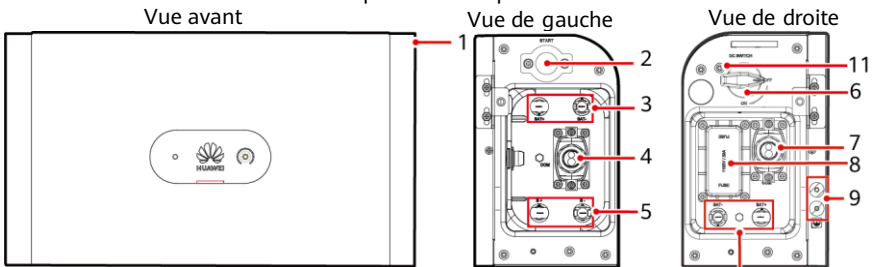

10 IB01W00005

- | | | |
|--|---|------------------------------------|
| (1) Module de contrôle de l'alimentation (CC-CC) | (2) Bouton de démarrage noir | (3) Bornes de batterie (BAT+/BAT-) |
| (4) Port COM (COM) | (5) Bornes de batterie en cascade (B+/B-) | (6) Commutateur CC (DC SWITCH) |
| (7) Port COM (COM) | (8) Fusible | (9) Point de mise à la terre |
| (11) Trou de la vis de verrouillage pour le commutateur CC (M4) ^a | (10) Bornes de batterie (BAT-/BAT+) | |

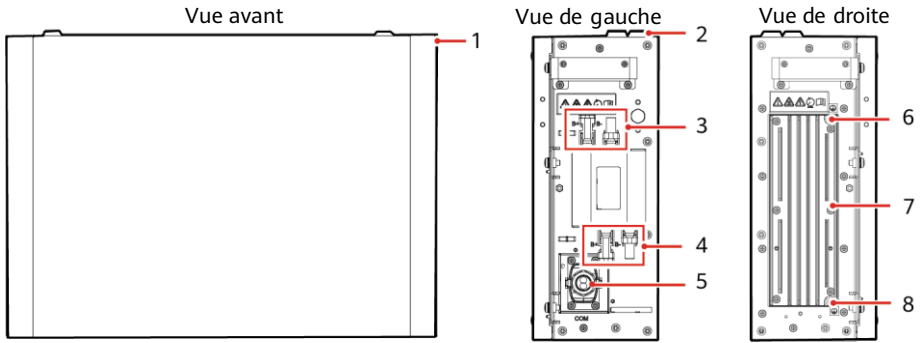

IB01W00006

- | | | |
|---|------------------------------|---|
| (1) Module d'extension de batterie | (2) Bossage d'alignement | (3) Bornes de batterie en cascade (B+/B-) |
| (4) Bornes de batterie en cascade (B+/B-) | (5) Port COM (COM) | (6) Point de mise à la terre |
| (7) Dissipateur thermique | (8) Point de mise à la terre | |

Remarque a : (facultatif) retirez le bouchon en plastique et installez une vis de verrouillage pour le commutateur CC pour empêcher les erreurs de manipulation.

Description de la capacité de la batterie

La batterie permet l'extension de l'alimentation et de la capacité. Vous pouvez connecter en parallèle jusqu'à deux modules de contrôle de l'alimentation. Un seul module de contrôle de l'alimentation prend en charge jusqu'à trois modules d'extension de batterie.

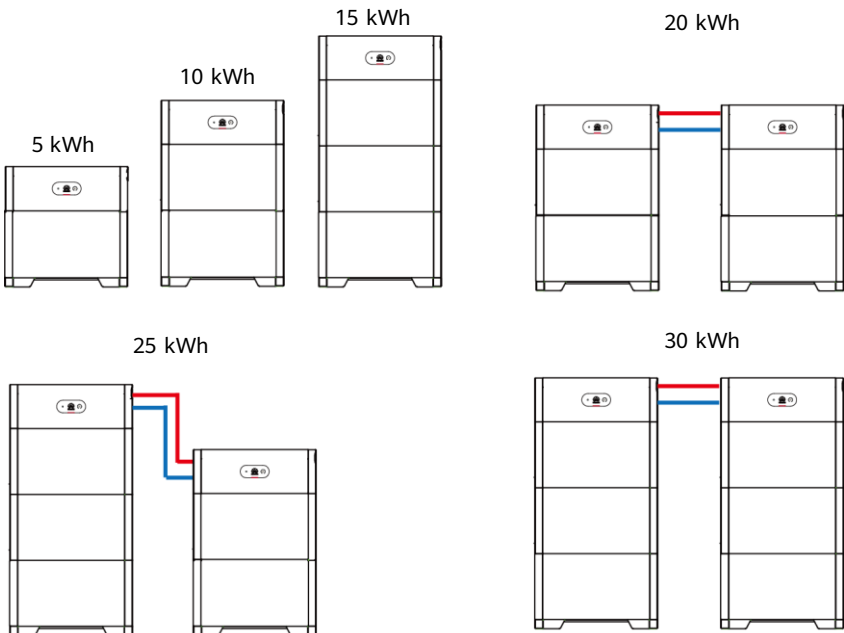

— Câble de signal — Câble d'entrée CC

IB01W00008

Système photovoltaïque résidentiel de toiture pour connexion au réseau

Le système photovoltaïque résidentiel de toiture pour connexion au réseau se compose généralement d'un module photovoltaïque, d'une batterie LUNA2000, d'un onduleur raccordé au réseau, d'un système de gestion, d'un commutateur CA et d'un boîtier de distribution de l'alimentation (PDB).

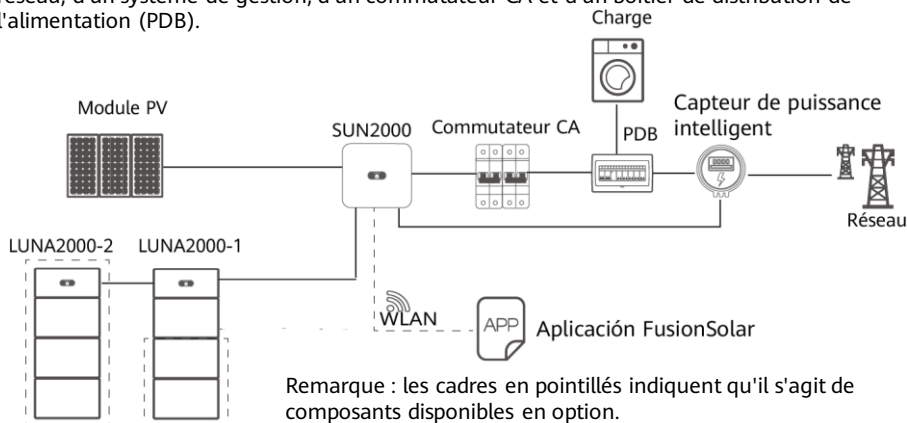

2 Installation de l'appareil

2.1 Conditions d'installation

Environnement d'installation

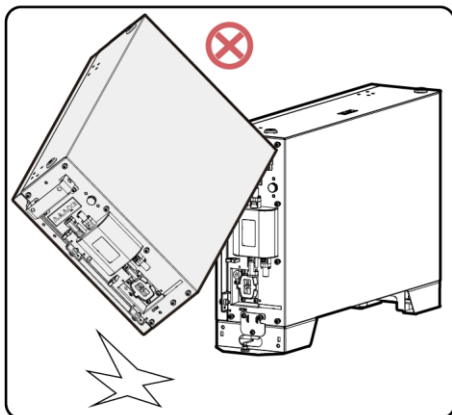
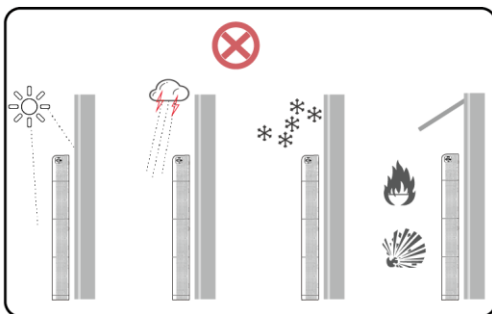
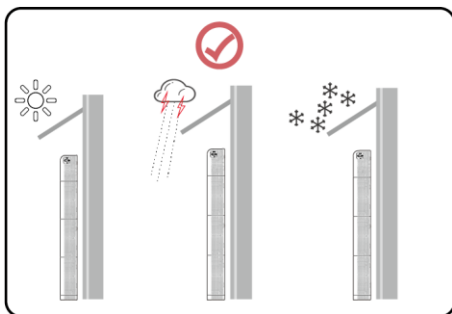

⚠ DANGER

Si un bloc batterie tombe ou subit un choc violent pendant l'installation, des dommages internes peuvent apparaître. N'utilisez pas ces blocs batteries, car cela pourrait entraîner des risques de sécurité tels que des fuites de cellules et des décharges électriques.

IB01Y00001

Exigences relatives à l'environnement d'installation

- L'environnement d'installation et d'utilisation doit être conforme aux normes internationales, nationales et locales applicables aux batteries au lithium, et se conformer aux lois et réglementations locales. L'utilisateur est obligé de protéger la batterie contre les incendies et d'autres dangers.
- Assurez-vous que la batterie n'est pas accessible aux enfants et qu'elle est éloignée des espaces de travail ou de vie quotidiens, y compris, mais sans s'y limiter, des espaces suivants : studio, chambre, salon, salle de séjour, salle de musique, cuisine, bureau, salle de jeux, salle de home cinéma, solarium, toilettes, salle de bains, buanderie et grenier.
- Lorsque vous installez la batterie dans un garage, tenez-la à l'écart de l'entrée. Il est recommandé de monter la batterie sur le mur à une hauteur supérieure à celle d'un pare-chocs pour éviter toute collision.
- N'installez pas la batterie dans des endroits clos, non ventilés, sans installations de lutte contre l'incendie, ou difficiles à accéder pour les pompiers. Ne placez aucune matière inflammable ou explosive à proximité de la batterie. Il est recommandé d'installer la batterie au mur pour éviter tout contact avec de l'eau.
- Installez la batterie dans un environnement sec et bien ventilé. Fixez la batterie sur une surface solide et plane.
- Installez la batterie dans un endroit protégé ou installez un auvent au-dessus pour la protéger de la lumière directe du soleil et de la pluie.
- Installez la batterie dans un environnement propre, à l'abri des radiations infrarouges puissantes, des solvants organiques et des gaz corrosifs.
- Pour les zones sujettes aux catastrophes naturelles telles que les inondations, les coulées de débris, les tremblements de terre et les typhons/ouragans, prenez les précautions nécessaires pour l'installation.
- Maintenez la batterie à l'écart des sources de flammes. Ne placez aucun matériau inflammable ou explosif à proximité de la batterie.
- Maintenez la batterie à l'écart des sources d'eau (robinets, canalisations, arroseurs automatiques, etc.) pour éviter les infiltrations d'eau.
- N'installez pas la batterie de manière à ce qu'elle soit facilement accessible, car la température du châssis et du dissipateur thermique augmente fortement lorsque la batterie fonctionne.
- Afin d'éviter les incendies causés par les températures élevées, assurez-vous que les fentes d'aération et le système de refroidissement ne sont pas obstrués lorsque la batterie est en fonctionnement.
- N'exposez pas la batterie à de la fumée ou à des gaz inflammables ou explosifs. N'effectuez aucune opération sur la batterie dans un environnement de ce type.
- N'installez pas la batterie sur un objet en mouvement tel qu'un navire, un train ou une voiture.
- Dans les scénarios d'alimentation de secours, n'utilisez pas la batterie dans les situations suivantes :
 - a. dispositifs médicaux décisifs pour la vie humaine ;
 - b. équipements de contrôle, par exemple dans les trains et les ascenseurs, pouvant causer des blessures corporelles ;
 - c. systèmes informatiques d'importance sociale et publique ;
 - d. emplacements à proximité d'appareils médicaux ;
 - e. autres appareils similaires à ceux décrits ci-dessus.
- N'installez pas la batterie à l'extérieur dans des zones salées, car cela pourrait provoquer de la corrosion. Une zone salée est une région à moins de 500 mètres de la côte ou sujette à la brise marine. Les régions sujettes à la brise marine varient en fonction des conditions météorologiques (comme les typhons et les moussons) et des terrains (comme les barrages et les collines).

Espace d'installation

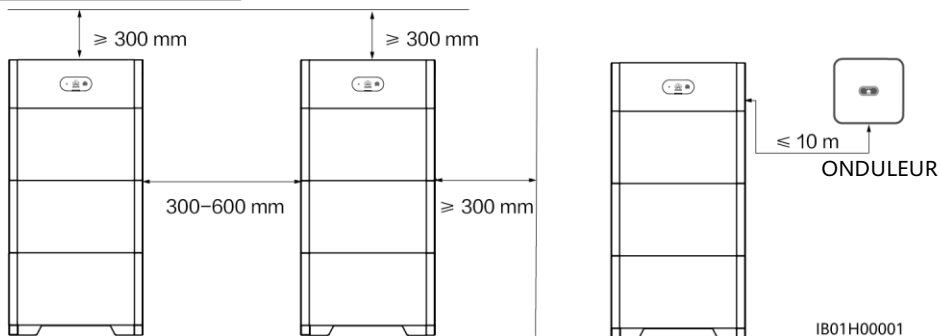

Dimensions des orifices de montage

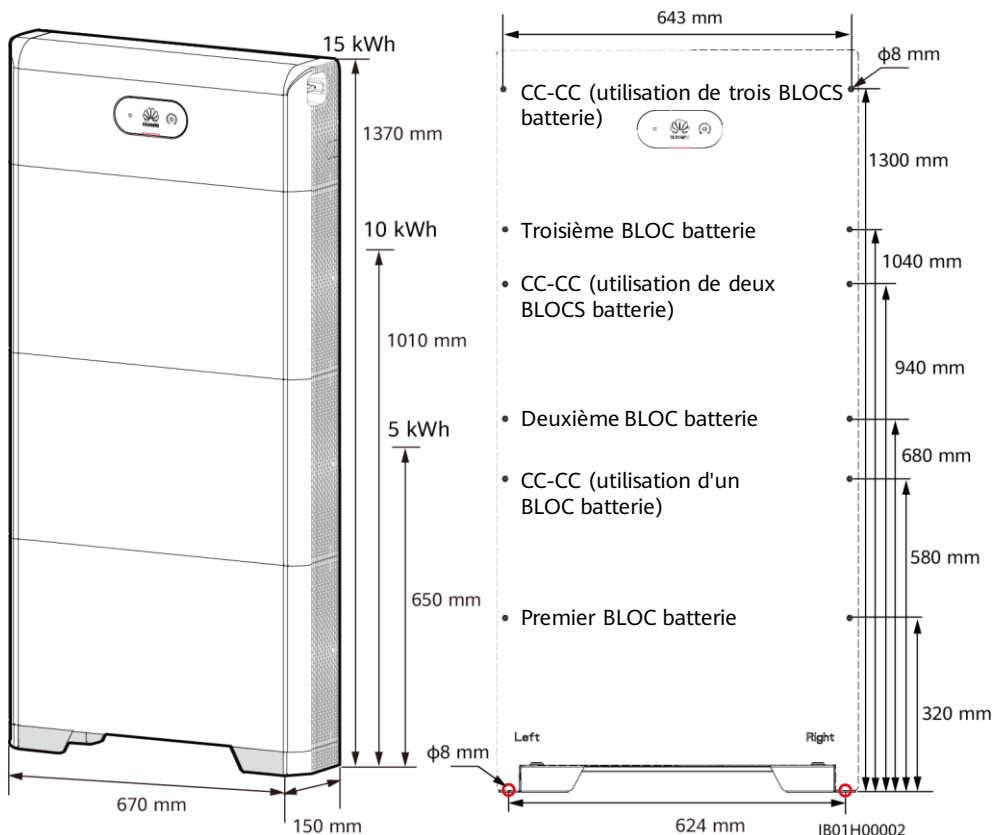

2.2 Installation du support de sol

⚠ DANGER

Évitez de percer des trous dans les câbles et les canalisations d'eau enfouis dans le mur.

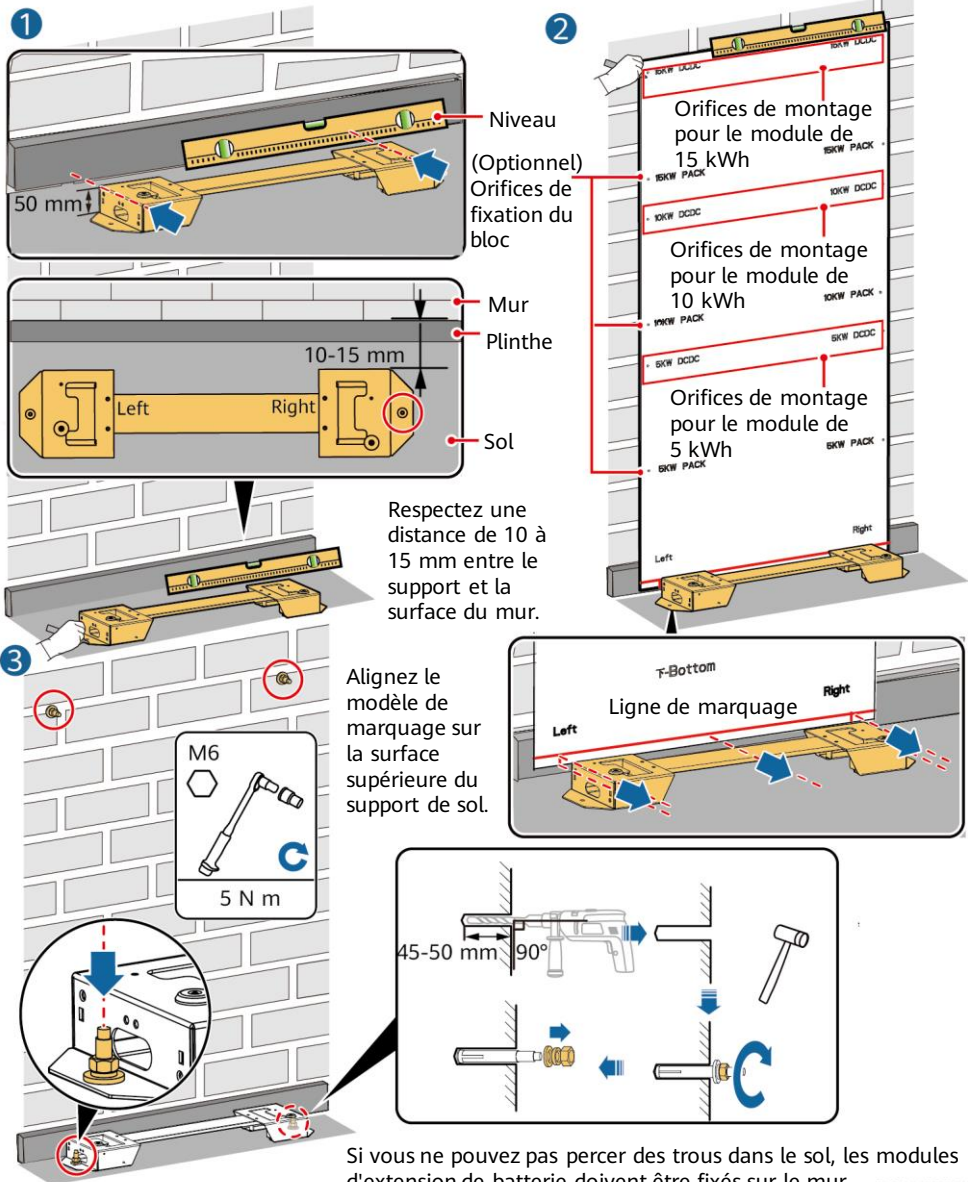

REMARQUE

- Les boulons à expansion M6x60 livrés avec la batterie sont utilisés principalement pour les murs et les sols en béton. Si les murs et les sols sont constitués d'autres matériaux, assurez-vous qu'ils respectent les exigences en matière de portance ; par ailleurs, le choix des boulons vous incombe (un module d'extension de batterie pèse 50 kg).
- Le module de contrôle de l'alimentation (CC-CC) doit être fixé au mur. Si l'appareil est installé dans une zone sujette aux tremblements de terre ou aux vibrations, vous pouvez marquer les orifices de fixation du module de batterie et percer des trous pour l'installation des boulons à expansion lors de l'étape 2.

2.3 Installation des modules d'extension de batterie

1. Installez les modules d'extension de batterie et le module de contrôle de l'alimentation sur le support.

AVIS

- Les schémas suivants expliquent comment installer les modules d'extension de batterie pour un modèle de 15 kWh.
- La procédure d'installation des modules d'extension de batterie des modèles 5 kWh et 10 kWh est identique. Un seul module d'extension de batterie est installé pour le modèle 5 kWh, tandis que le modèle 10 kWh nécessite l'installation de deux modules d'extension de batterie.

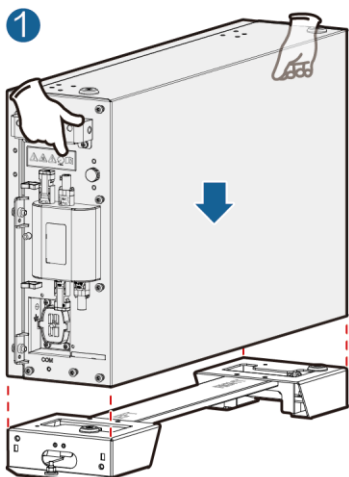

Alignez le premier module d'extension de batterie sur le support du support de sol.

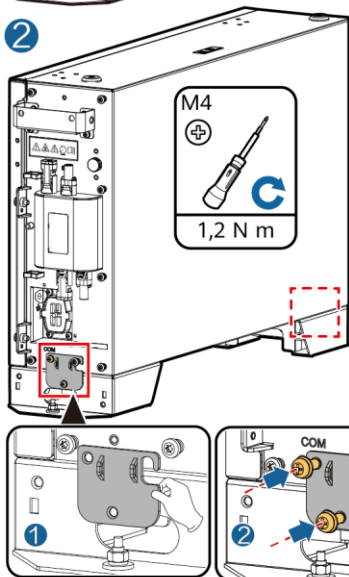

Installez les pièces de connexion sur les deux côtés et serrez les quatre vis.

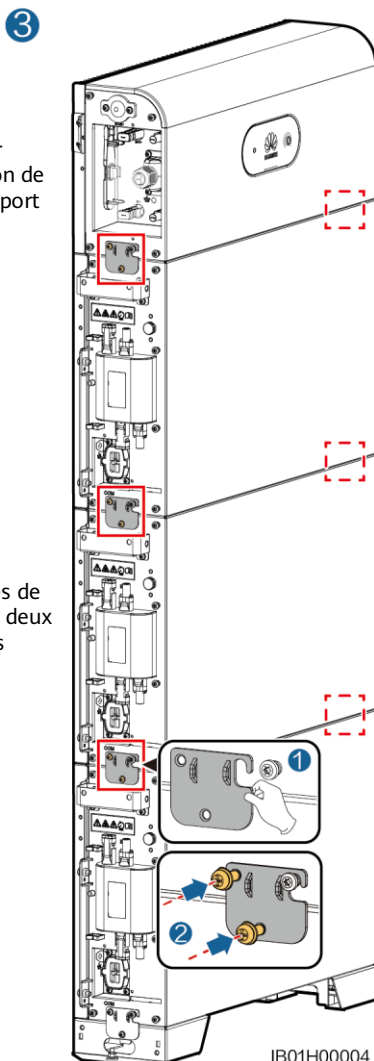

IB01H00004

Installez les autres modules de batterie et le module d'alimentation en partant du bas vers le haut. Après avoir installé un module, fixez les pièces de connexion des côtés gauche et droit, puis installez le module suivant.

2. Fixez le module de contrôle de l'alimentation au mur.

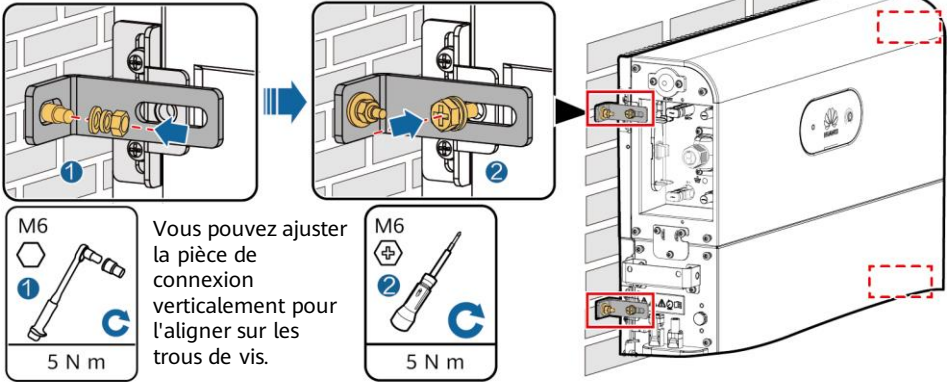

3. (Optionnel) Fixez correctement les modules d'extension de batterie au mur en vous référant à l'étape 2.

2.4 Installation murale

Dimensions des orifices de montage

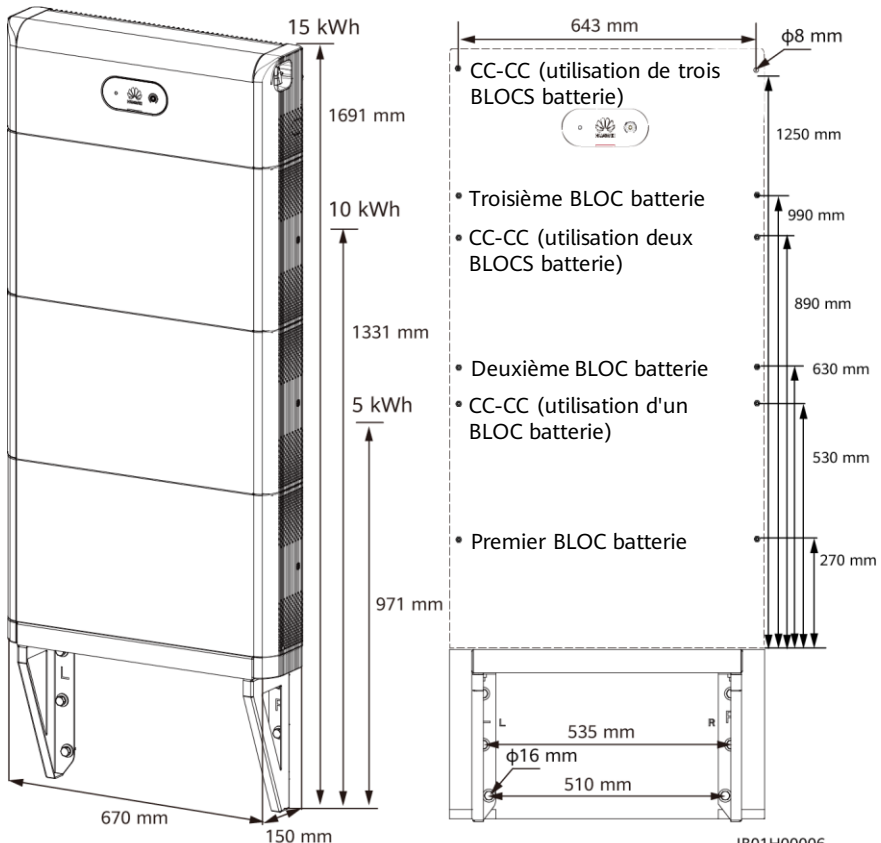

Installation du support pour une installation murale

REMARQUE

Pour les installations au sol, la base mesure 50 mm de hauteur. S'il est impossible de satisfaire les exigences en matière d'étanchéité, la batterie peut être fixée à un mur. Les kits de montage doivent être achetés séparément. Pour les installations au mur et au sol, vérifiez que la capacité de portance est conforme aux exigences (un module d'extension de batterie pèse 50 kg).

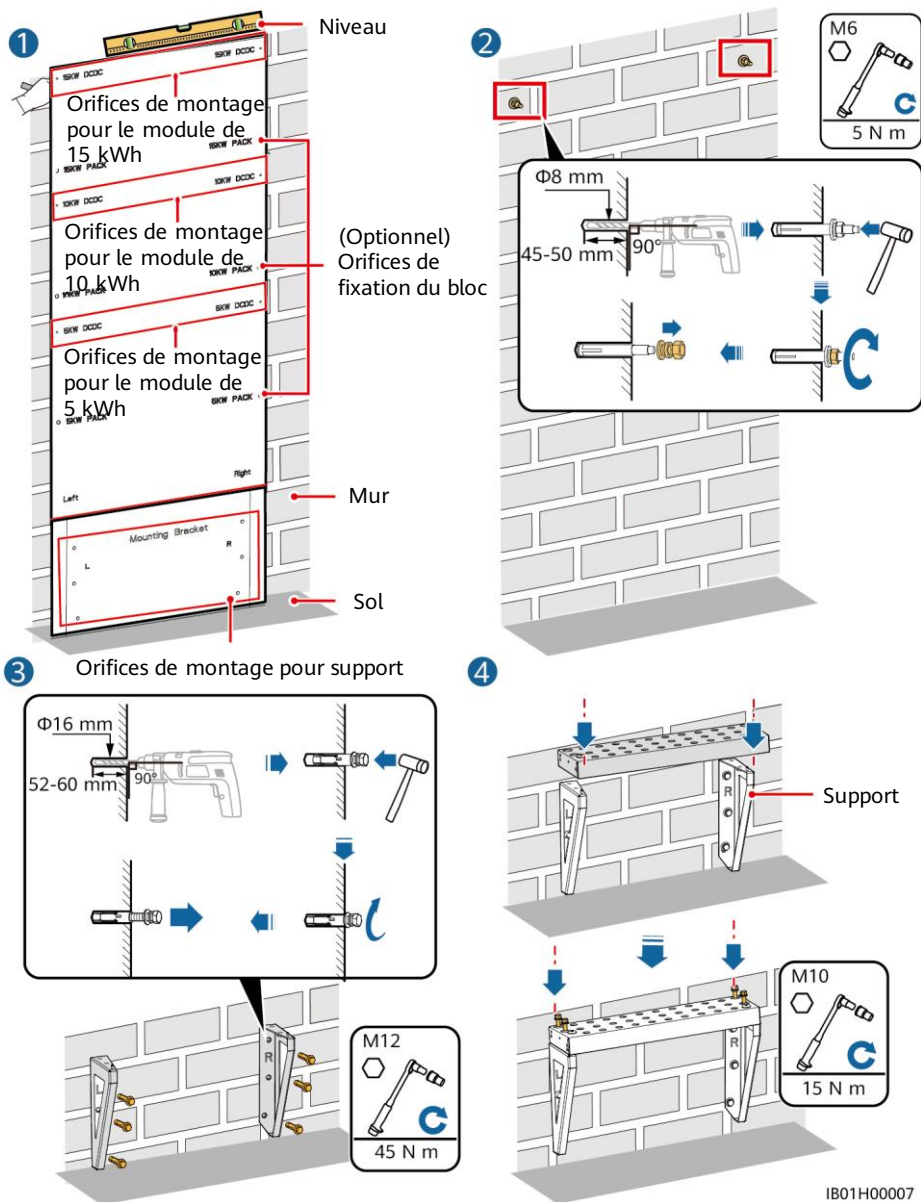

IB01H00007

3 Connexions électriques internes de la batterie

⚠ DANGER

- Connectez les câbles conformément à la législation et aux réglementations de votre pays.
- Avant de raccorder les câbles, assurez-vous que le commutateur CC sur la batterie et tous les commutateurs connectés à la batterie sont en position OFF. À défaut, la haute tension de la batterie risque de provoquer des chocs électriques.

3.1 Installation d'un câble de mise à la terre interne

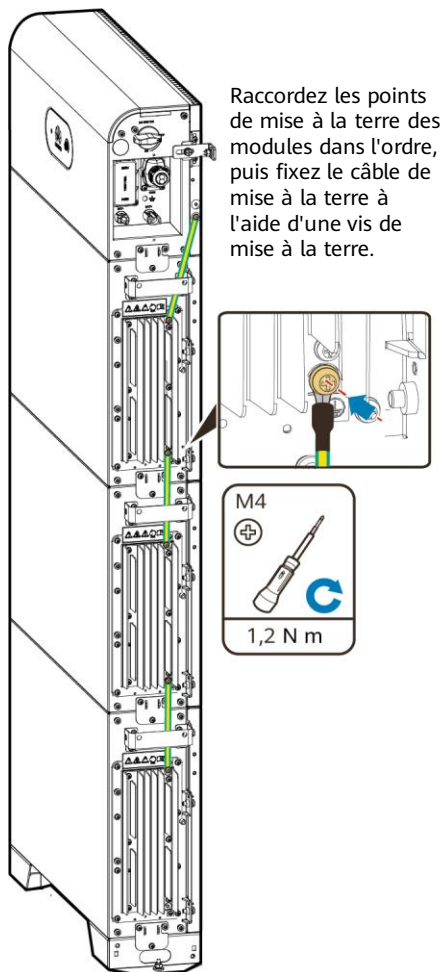

3.2 Installation des bornes CC internes

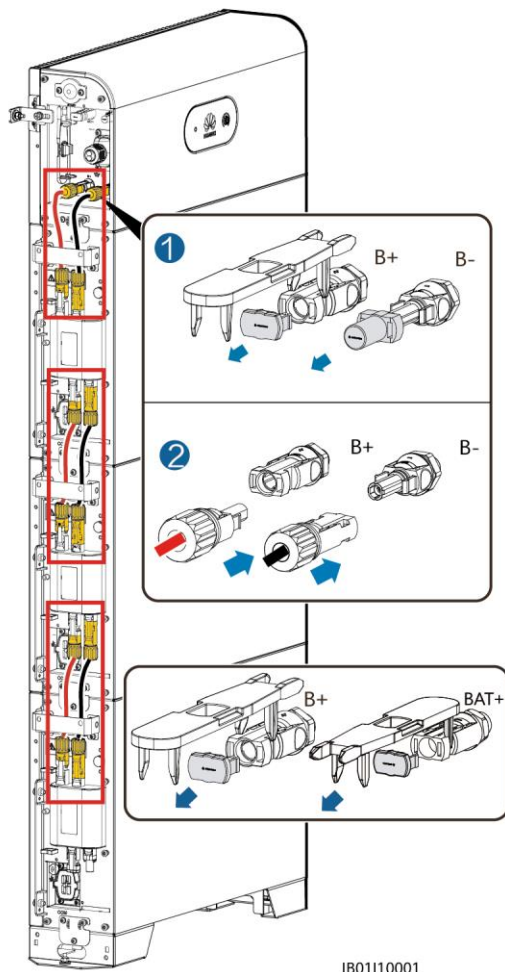

REMARQUE

- Les câbles électriques internes sont fournis avec la batterie, voir la *Liste de colisage* située dans l'emballage.
- La borne Amphenol est utilisée comme borne CC entre le module de contrôle de l'alimentation et les modules d'extension de la batterie.

3.3 Branchement des câbles de signal internes

AVIS

- Le boîtier de protection de la borne de communication fournie avec l'appareil peut être fixé à l'aide d'attaches ou de vis selon le schéma indiqué.
- Installez des câbles de signal de 5 mm de diamètre et des bouchons en caoutchouc en suivant les instructions de cette section. N'utilisez pas de câbles de signal de 7 mm de diamètre.

Fixation à l'aide d'attaches

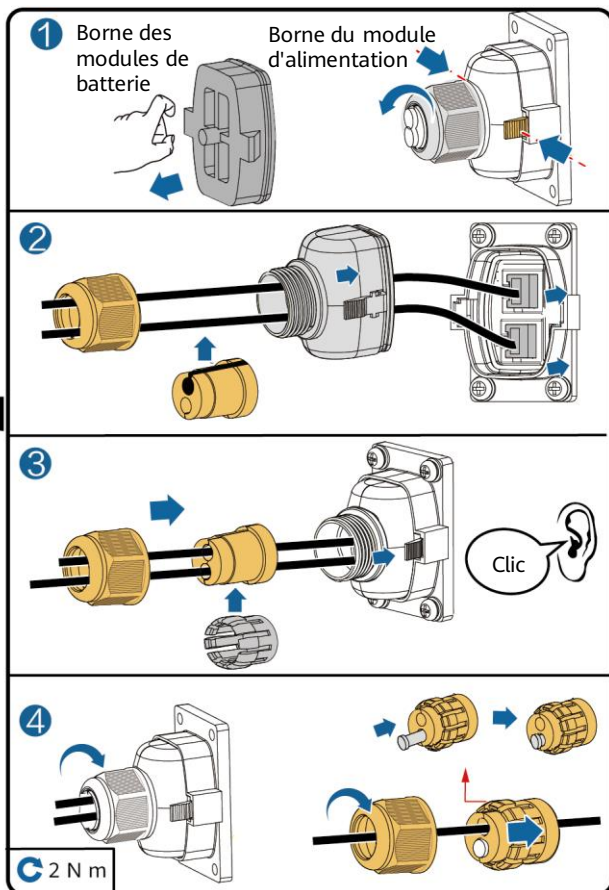
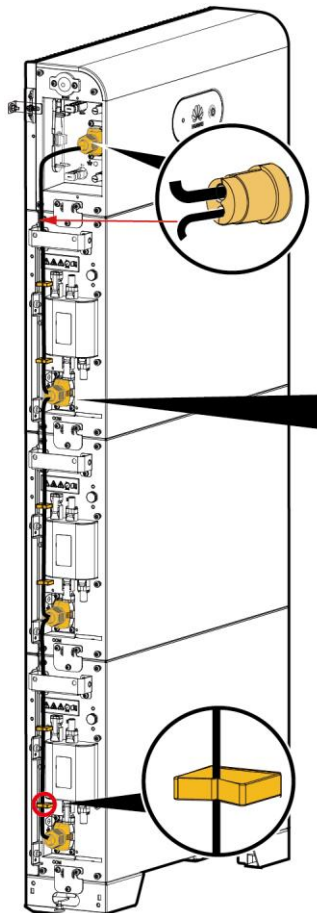

IB01140001

AVIS

- Quand une borne de communication est connectée à un seul câble réseau, vous devez installer un bouchon en caoutchouc étanche. N'installez pas un câble de 5 mm de diamètre dans un bouchon en caoutchouc de $\Phi 7$ mm.
- Une fois le boîtier de la borne inséré dans le port COM, secouez-le de gauche à droite et tirez dessus pour vous assurer qu'il est correctement installé, puis serrez l'écrou. Vérifiez que le bouchon en caoutchouc est fermement comprimé. Dans le cas contraire, l'étanchéité serait compromise.

Fixation à l'aide de vis

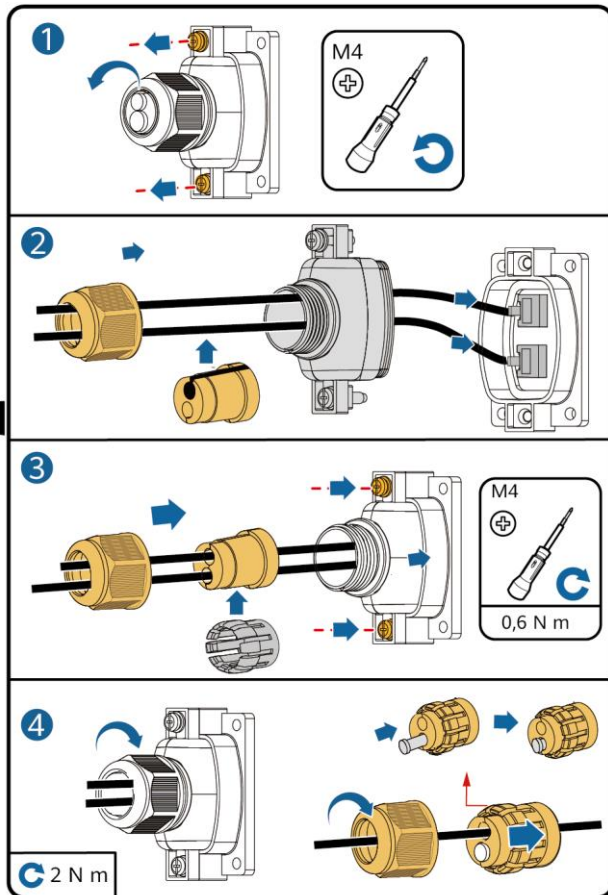
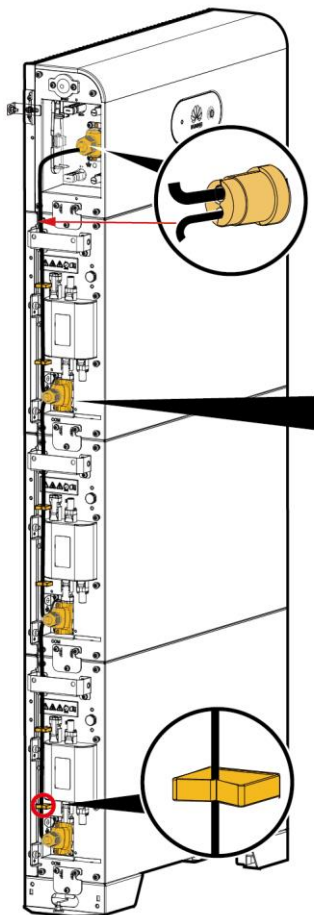

IB01140006

AVIS

- Quand une borne de communication est connectée à un seul câble réseau, vous devez installer un bouchon en caoutchouc étanche. N'installez pas un câble de 5 mm de diamètre dans un bouchon en caoutchouc de $\Phi 7$ mm.
- Une fois le boîtier de la borne inséré dans le port COM, secouez-le de gauche à droite et tirez dessus pour vous assurer qu'il est correctement installé, puis serrez l'écrou. Vérifiez que le bouchon en caoutchouc est fermement comprimé. Dans le cas contraire, l'étanchéité serait compromise.

4 Connexions électriques externes de la batterie

4.1 Préparation des câbles

DANGER

Avant de raccorder les câbles, assurez-vous que le commutateur CC sur la batterie et tous les commutateurs connectés à la batterie sont en position OFF. À défaut, la haute tension de la batterie risque de provoquer des chocs électriques.

AVIS

- Connectez les câbles conformément à la législation et aux réglementations de votre pays.
- La longueur du câble d'entrée d'alimentation CC et du câble de signal entre la batterie et l'onduleur doit être inférieure ou égale à 10 m.

Préparez les câbles en fonction des besoins sur site.

N°	Câble	Type	Plage de section transversale du conducteur	Diamètre extérieur
1	Câble de mise à la terre	Câble d'extérieur en cuivre à un conducteur	10 mm ²	-
2	Câble d'alimentation d'entrée CC (onduleur vers batterie et batterie vers batterie)	Câble PV d'extérieur courant normalisé	4 à 6 mm ²	5,5 à 9 mm
3	Câble de signal (onduleur vers batterie et batterie vers batterie)	Câble à paires torsadées blindé pour l'extérieur (8 conducteurs)	0,20 à 1 mm ²	6,2 à 7 mm

4.2 Sortie des câbles par l'orifice de câble

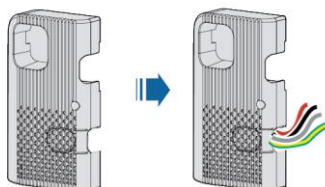

IB01110002

AVIS

Avant de connecter les câbles externes, passez les câbles par l'orifice de câble afin d'éviter qu'ils ne se déconnectent après l'installation.

4.3 Installation d'un câble de mise à la terre

REMARQUE

- Reliez à la terre un point de mise à la terre du module de contrôle de l'alimentation.
- Appliquez du gel de silice ou de la peinture autour de la borne de terre une fois le câble de mise à la terre connecté.

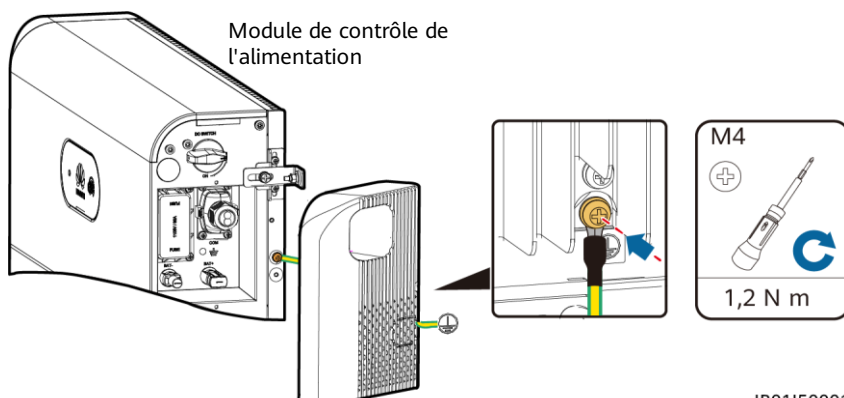

IB01150001

4.4 Installation des câbles d'alimentation d'entrée CC

AVIS

1. Il est recommandé de raccorder les bornes de batterie (BAT+ et BAT-) côté commutateur à l'onduleur et de raccorder l'autre côté à la batterie en cascade.
2. Utilisez les bornes métalliques positives et négatives Stäubli MC4 et les connecteurs CC fournis pour les bornes de batterie. L'utilisation de bornes métalliques positives et négatives et de connecteurs CC incompatibles peut brûler les câbles ou endommager le module. Les dommages causés aux appareils par cette mauvaise utilisation ne sont pas couverts par la garantie.

Assemblage des connecteurs CC

Borne métallique positive

8-10 mm

Borne métallique négative

8-10 mm

Connecteur positif

Connecteur négatif

Clac

PV-CZM-22100/19100

Assurez-vous que le câble ne peut pas être retiré une fois sertis.

Vérifiez que les polarités des câbles sont correctes.

Utilisez la clé illustrée sur la figure pour serrer le contre-écrou. Lorsque la clé dérape pendant l'opération de serrage, le contre-écrou est bien serré.

PV-MS-HZ

Clé plate

iH07130001

Installation des câbles d'alimentation d'entrée CC

⚠ DANGER

Utilisez des outils isolés dédiés pour connecter les câbles. Assurez-vous que les câbles de la batterie sont raccordés aux polarités appropriées. Si les câbles de batterie sont connectés à l'envers, la batterie risque d'être endommagée.

1

BAT-

BAT+

2

BAT-

BAT+

iB01130001

4.5 Branchement du câble de signal

AVIS

- Lorsque vous posez un câble de signal, séparez-le des câbles d'alimentation et tenez-le hors de portée des sources de fortes interférences pour éviter les interruptions de communication.
- Assurez-vous que la couche de protection du câble se trouve à l'intérieur du connecteur, que les fils conducteurs excédentaires sont coupés de la couche de protection, que le fil conducteur exposé est complètement inséré dans l'orifice du câble et que le câble est correctement connecté.
- Utilisez une fiche pour bloquer l'orifice de câble non utilisé à l'aide du joint en caoutchouc étanche, puis serrez le capuchon de verrouillage.
- Si vous devez connecter plusieurs câbles de signal, assurez-vous que les diamètres extérieurs des câbles de signal sont identiques.

Description de la borne de communication

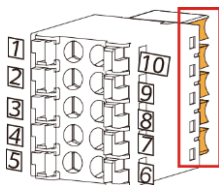

Les broches 6 à 10 se trouvent du côté de la rainure.

REMARQUE

Nous vous conseillons de raccorder le côté droit du port COM à l'onduleur et le côté gauche du port COM aux batteries en cascade. Le sens d'insertion des bornes de communication sur les côtés droit et gauche du port COM est différent. Insérez les bornes de communication dans le sens indiqué sur les figures.

Vue de gauche

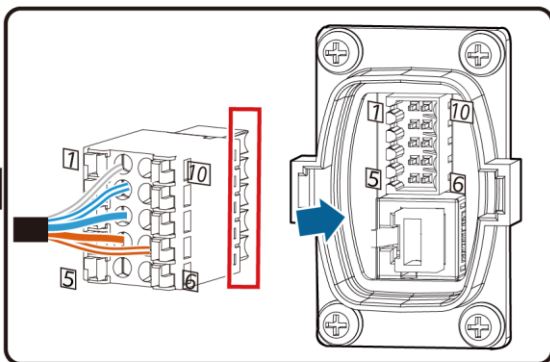
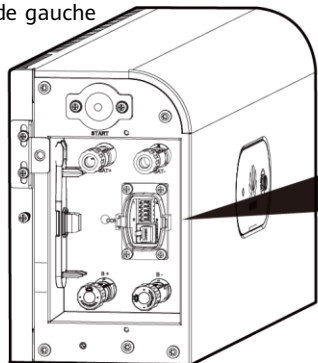

Vue de droite

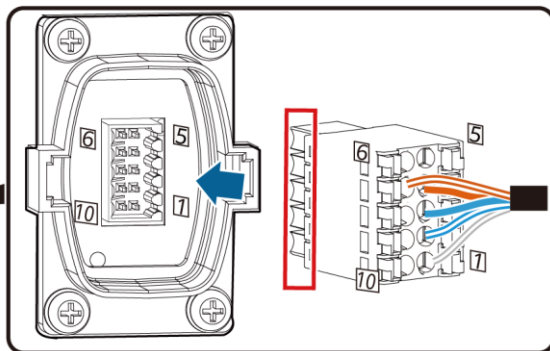
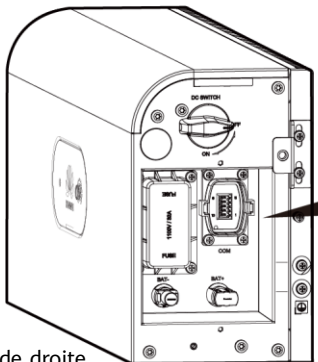

IB01W10008

Définition des broches du port COM

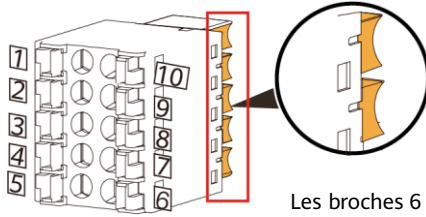

Les broches 6 à 10 se trouvent du côté de la rainure.

REMARQUE

Les bornes de communication du côté de l'onduleur doivent être connectées aux ports RS485+\RS485-, EN+\EN- et PE. Les bornes de communication du côté de l'installation en cascade doivent être connectées aux ports RS485+\RS485-, EN+\EN-, CANH\CANL et PE.

N°	Étiquette	Définition	Description
1	PE	Point de mise à la terre sur la couche de protection	Point de mise à la terre sur la couche de protection
2	Validation-	GND du signal de validation	Raccordement au GND du signal de validation de l'onduleur.
3	Validation+	Signal de validation+	Raccordement au signal de validation de l'onduleur.
4	485A	RS485A, RS485 à signal différentiel +	Raccordement au port de signal RS485 + de l'onduleur ou des batteries en cascade.
5			
6	485B	RS485B, RS485 à signal différentiel -	Raccordement au port de signal RS485 - de l'onduleur ou des batteries en cascade.
7			
8	CANL	Port de bus CAN étendu	Utilisé pour le câble de signal en cascade dans des scénarios de batterie en cascade.
9	CANH	Port de bus CAN étendu	Utilisé pour le câble de signal en cascade dans des scénarios de batterie en cascade.
10	PE	Point de mise à la terre sur la couche de protection	Point de mise à la terre sur la couche de protection

Raccordement de la borne de communication à l'onduleur

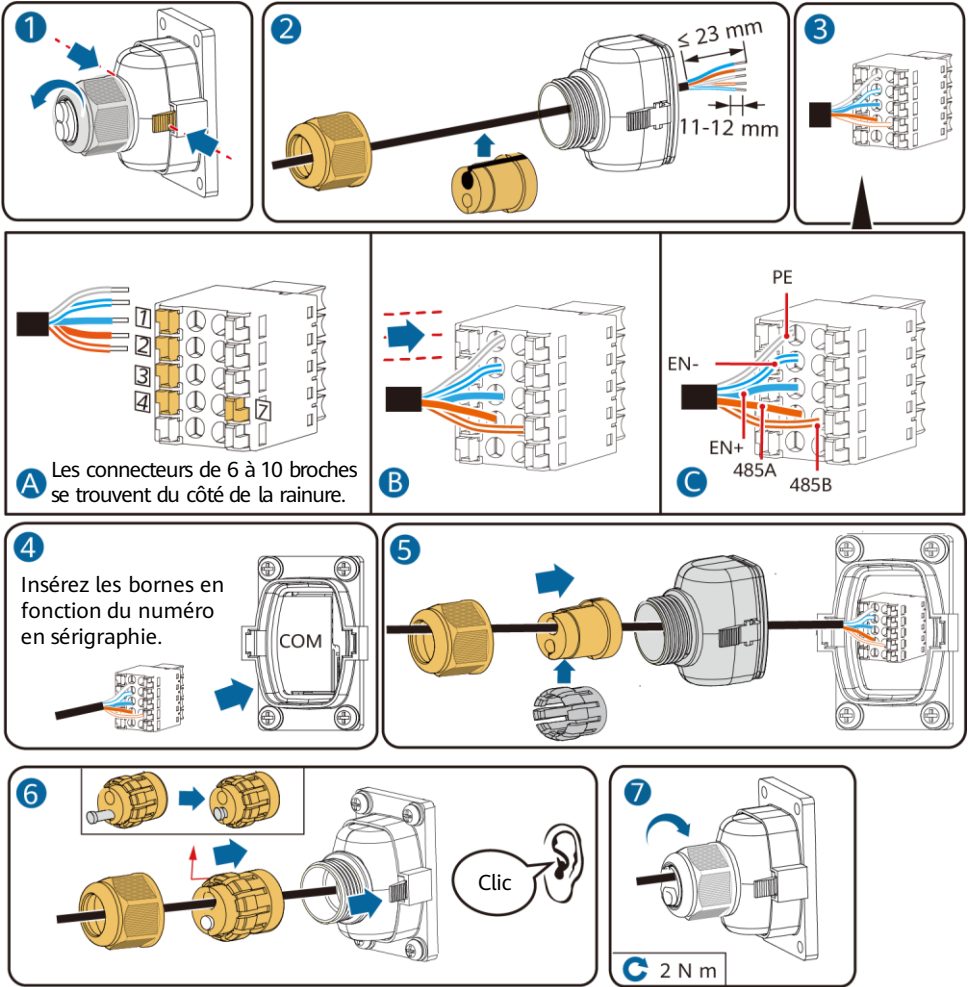

IB01140002

4.6 (Optionnel) Connexions de câble dans les scénarios d'installation en cascade

Montage en cascade du réseau

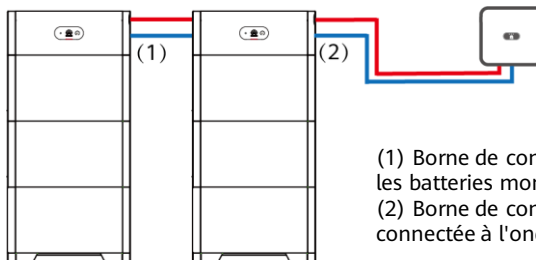

— Câble de signal — Câble d'entrée CC

IB01W00009

Montage en cascade de la connexion d'entrée CC

Préparez les connecteurs CC et connectez en cascade les bornes de la batterie CC (BAT+ et BAT-) pour les batteries en cascade. Pour plus de détails, consultez la section 4.4 « Installation des câbles d'alimentation d'entrée CC ». Les bornes métalliques positives et négatives Stäubli MC4 et les connecteurs CC du côté de l'installation en cascade doivent être achetés par les clients.

Raccordement de la borne de communication pour les batteries en cascade

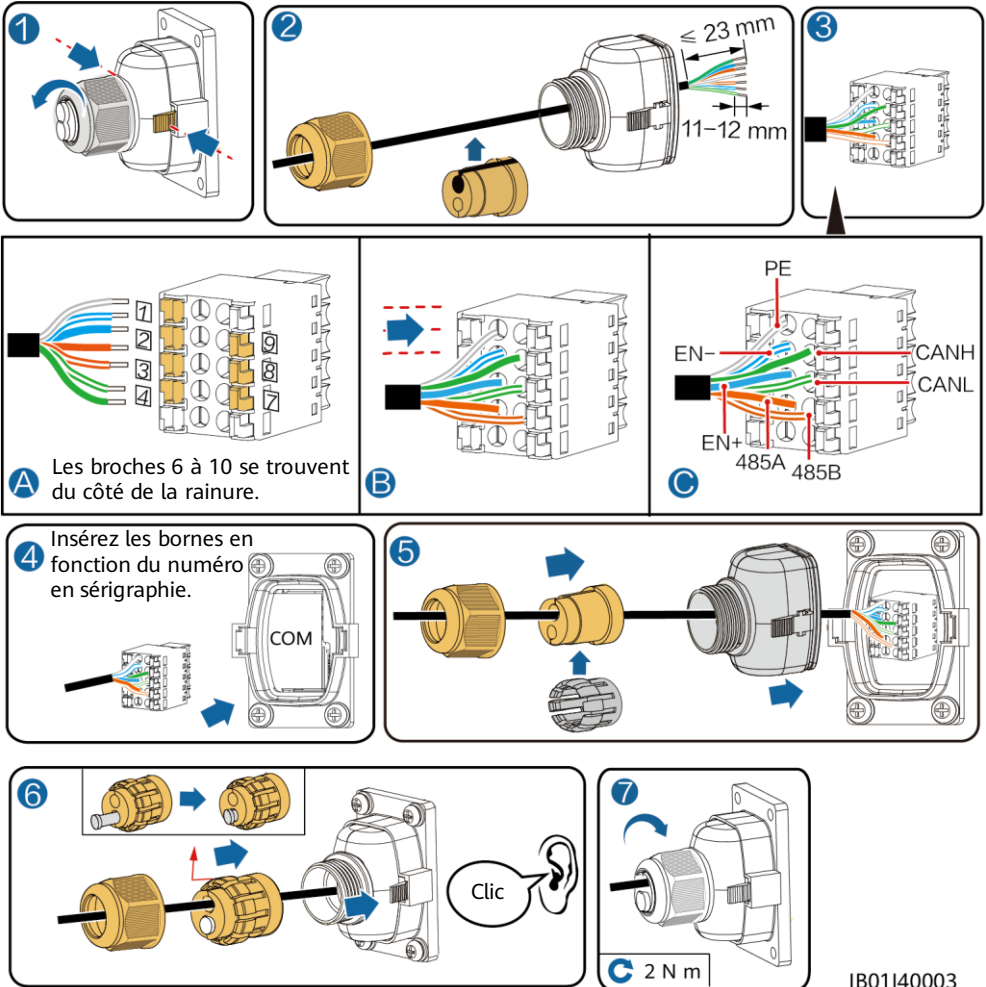

IB01140003

AVIS

- Lorsqu'une borne de communication est connectée à un seul câble réseau, vous devez utiliser un bouchon en caoutchouc étanche.
- Une fois le boîtier de la borne inséré dans le port COM, secouez-le de gauche à droite et tirez dessus pour vous assurer qu'il est correctement installé, puis serrez l'écrou. Vérifiez que le bouchon en caoutchouc est fermement comprimé. Dans le cas contraire, l'étanchéité serait compromise.

4.7 Raccordement des câbles à l'onduleur

SUN2000-(2KTL-6KTL)-L1

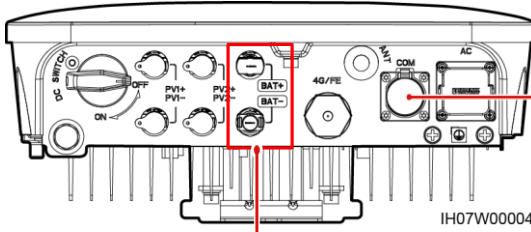

Bornes de batterie (BAT+/BAT-)

Définition des broches du port COM

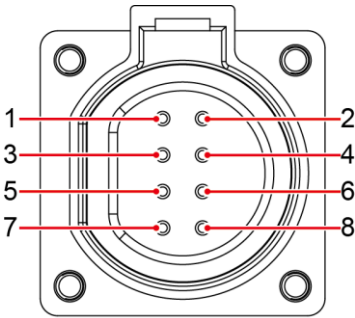

IS05W00024

N°	Étiquette	Définition	Description
3	485B2	RS485B, RS485 à signal différentiel -	Permet la connexion aux ports de signal RS485 de la batterie.
4	485A2	RS485A, RS485 à signal différentiel +	
5	GND	GND	Permet la connexion au GND du signal de validation.
6	EN+	Signal de validation +	Permet la connexion au signal de validation de la batterie.

SUN2000-(3KTL-10KTL)-M1

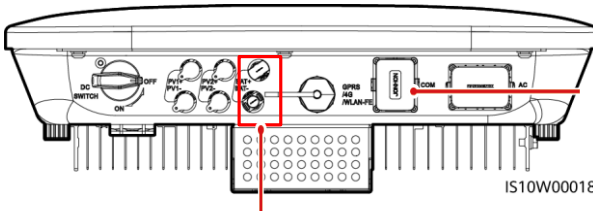

Bornes de batterie (BAT+/BAT-)

Définition des broches du port COM

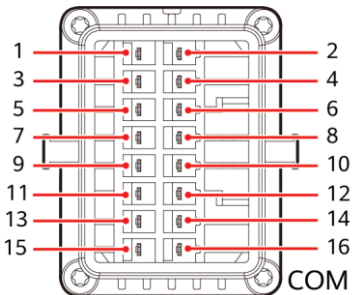

IS10W00002

N°	Étiquette	Définition	Description
5	PE	Point de mise à la terre sur la couche de protection	Point de mise à la terre sur la couche de protection
7	485A2	RS485A, RS485 à signal différentiel +	Permet la connexion aux ports de signal RS485 de la batterie.
9	485B2	RS485B, RS485 à signal différentiel -	
11	EN+	Signal de validation +	Permet la connexion au signal de validation de la batterie.
13	GND	GND	Permet la connexion au GND du signal de validation.

SUN2000-(2KTL-6KTL)-L1

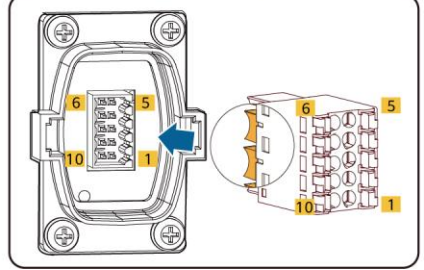
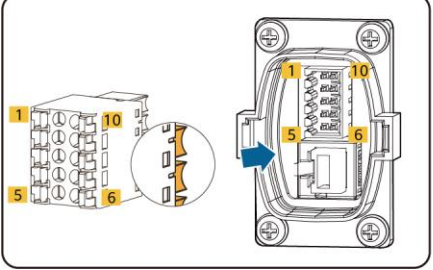
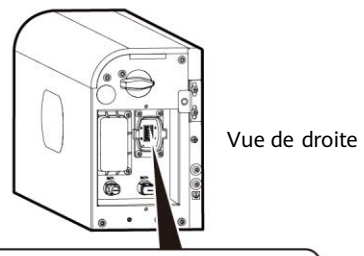
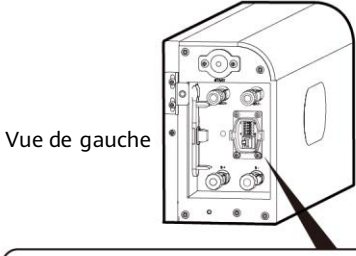
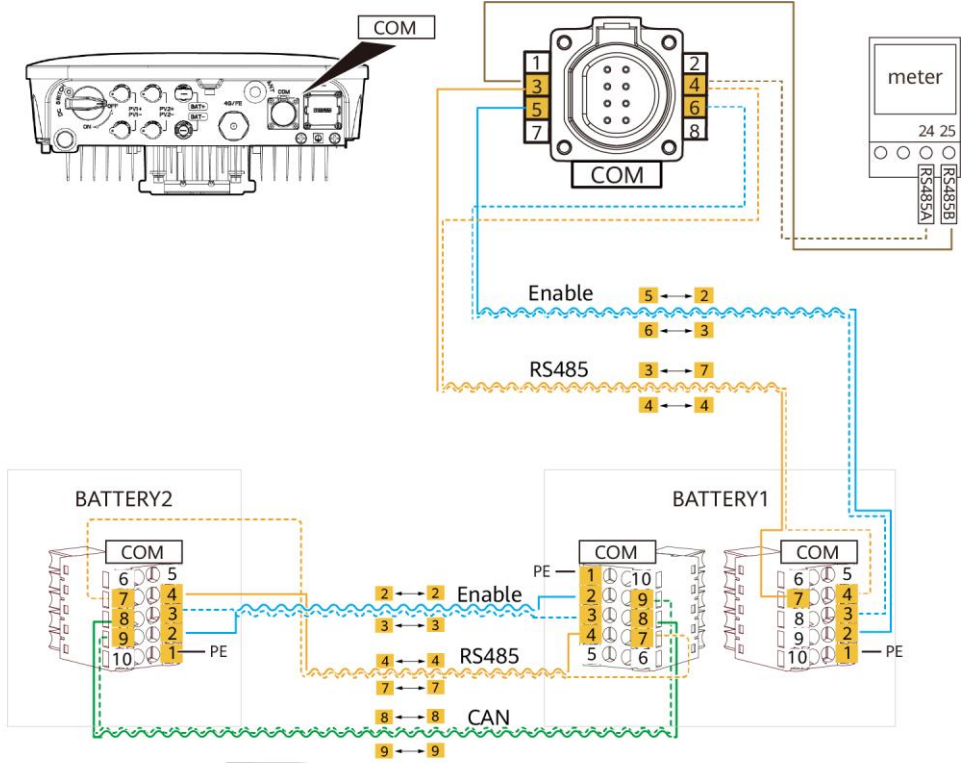

SUN2000-(3KTL-10KTL)-M1

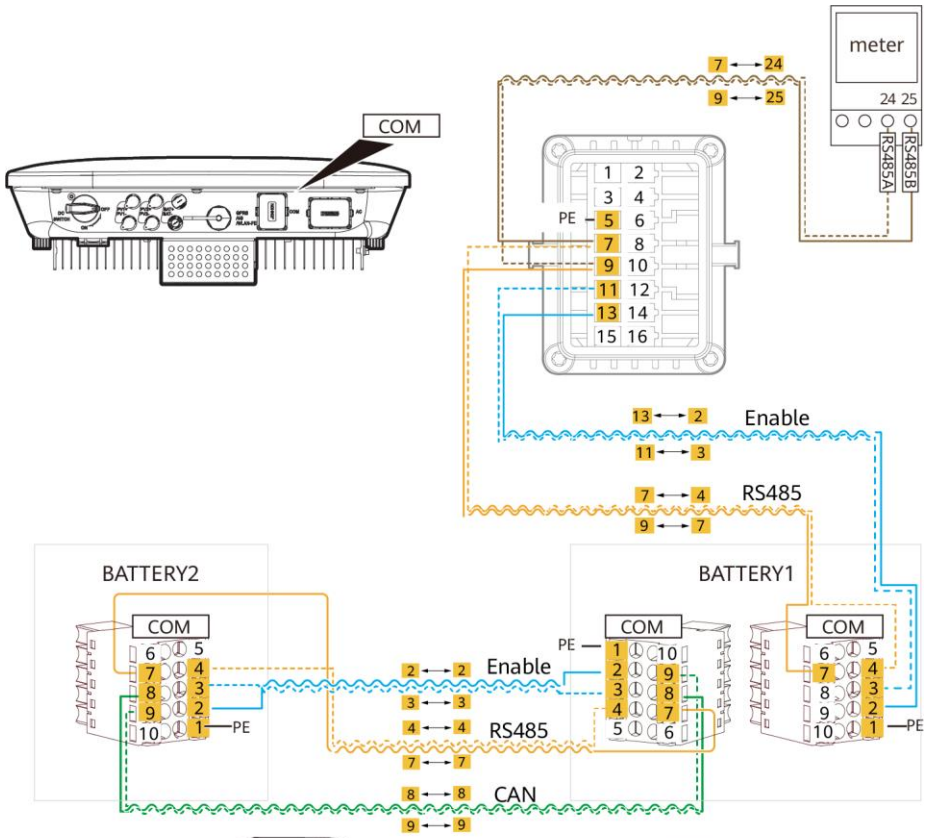

Vue de gauche

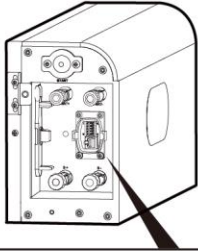

Vue de droite

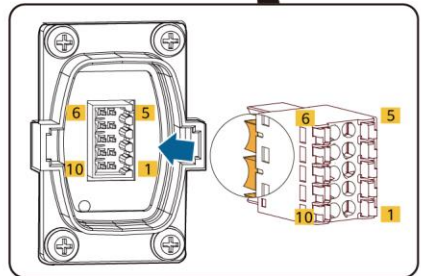
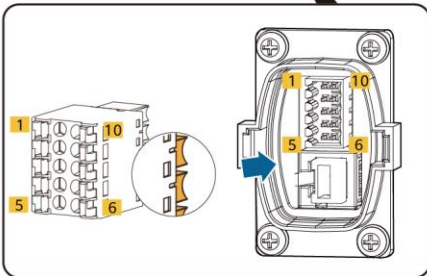
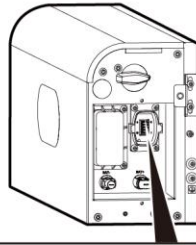

5 Vérification de l'installation

5.1 Installation du cache

Une fois les connexions électriques effectuées, vérifiez que les câbles sont connectés correctement et de manière sécurisée, installez le cache de protection externe, puis fixez-le à l'aide des vis.

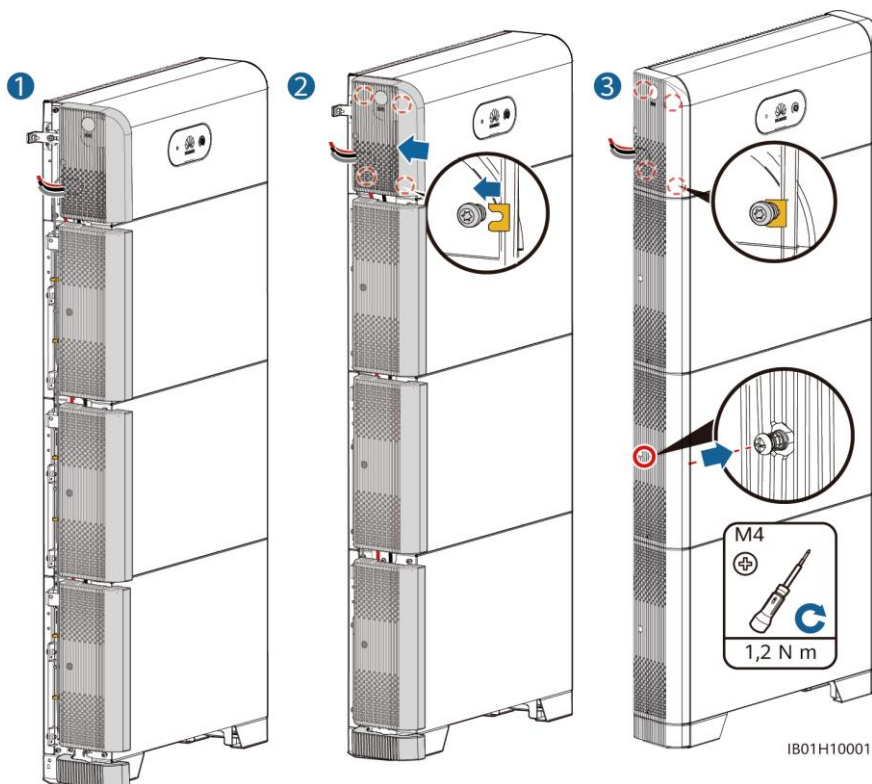

5.2 Vérification de l'installation

N°	Critère d'acceptation
1	La batterie est installée correctement et de manière sécurisée.
2	Les câbles sont acheminés correctement et conformément aux exigences du client.
3	Les attaches de câble sont fixées de manière uniforme et sans bavure.
4	Le raccordement du câble de mise à la terre est correct et sûr.
5	Le commutateur de batterie et tous les commutateurs connectés à la batterie sont en position OFF.
6	Les câbles d'alimentation d'entrée CC et les câbles de signal sont connectés de manière correcte et sécurisée.
7	Les bornes et ports non utilisés sont recouverts par des bouchons étanches.
8	L'espace d'installation est adapté et l'environnement d'installation est propre et bien rangé.



6 Mise en service de la mise sous tension

6.1 Raccordement de l'alimentation de la batterie

AVIS

- Mettez le LUNA2000 sous tension dans les 24 heures suivant le déballage. Il ne doit pas rester hors tension plus de 24 heures lors de la maintenance.
- Après avoir activé le commutateur de la batterie, allumez l'onduleur. Pour en savoir plus sur la mise sous tension de l'onduleur, consultez le guide rapide du modèle d'onduleur correspondant.
- Si aucun module photovoltaïque n'est configuré, appuyez sur le bouton de démarrage noir.

Activez le commutateur CC situé sur la batterie. Une fois la batterie installée et allumée pour la première fois, la LED en forme d'anneau clignote pendant trois cercles. Observez l'indicateur de batterie pour vérifier son état de fonctionnement.

Type	État (Clignotement lent : allumé pendant 1 seconde, puis éteint pendant 1 seconde. Clignotement rapide : allumé pendant 0,2 seconde, puis éteint pendant 0,2 seconde)		Signification
Indication de fonctionnement			N/A
	Vert fixe	Vert fixe	Mode Fonctionnement
	Vert clignotant lent	Vert clignotant lent	Mode Veille
	Éteint	Éteint	Mode Veille prolongée
	Rouge clignotant rapide	N/A	Alarme environnementale du module de contrôle de l'alimentation de la batterie
	N/A	Rouge clignotant rapide	Alarme environnementale du module d'extension de la batterie
	Rouge fixe	N/A	Défaillance du module de contrôle de l'alimentation de la batterie
	N/A	Rouge fixe	Défaillance du module d'extension de la batterie
Indication système de la batterie			N/A
	Vert		Indique le niveau de la batterie. Une barre représente 10 %.
	Rouge fixe		Les trois premières barres indiquent le nombre de modules d'extension de batterie défectueux.

6.2 Téléchargement de l'application

Méthode 1 : rechercher FusionSolar dans Huawei AppGallery et télécharger le dernier package d'installation.

Méthode 2 : accéder à <https://solar.huawei.com> depuis le navigateur du téléphone portable et télécharger le dernier package d'installation.



Méthode 3 : scanner le QR code suivant et télécharger le dernier package d'installation.



FusionSolar

6.3 Déploiement de la batterie

Lorsque l'application se connecte à l'onduleur, un message s'affiche et vous invite à mettre à niveau la version de l'onduleur. Le Smart Dongle V100R001C00SPC117 et les versions ultérieures prennent en charge la batterie LUNA2000. Mais la mise à niveau locale du Smart Dongle n'est pas possible. Vous devez effectuer la mise à niveau via le système de gestion. La procédure de mise à niveau est actualisée dans le guide rapide. Vous pouvez également scanner le QR code situé sur la droite pour récupérer le guide rapide.



Création d'une centrale

Téléchargez et installez la dernière version de l'application FusionSolar en vous référant au guide rapide du modèle de l'onduleur correspondant ou de l'application FusionSolar. Enregistrez un nouveau compte d'installateur et créez une centrale photovoltaïque ou un propriétaire (ignorez cette étape si le compte existe déjà). Vous pouvez récupérer le guide rapide de l'application FusionSolar en scannant le QR code.



Ajout de batteries pour une centrale existante

Connectez-vous à l'application FusionSolar à l'aide du compte d'installateur et sélectionnez **Moi > Mise en service de l'appareil**. Appuyez sur **Réglage rapide** sur l'écran d'accueil pour ajouter la batterie et configurez le mode de fonctionnement de la batterie.

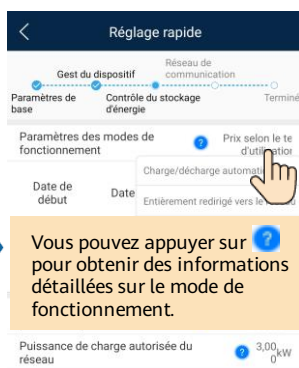
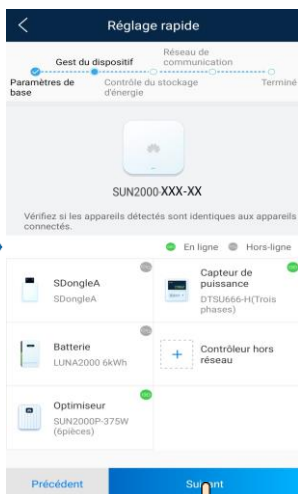
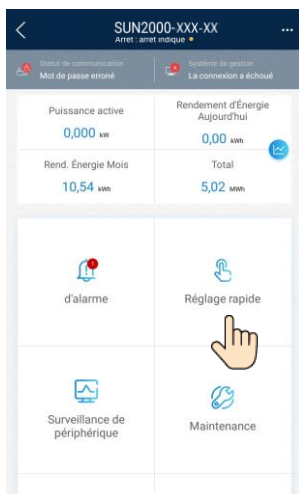

6.4 Définition du contrôle du stockage d'énergie

Sur l'écran d'accueil, sélectionnez **Réglage de la puissance** > **Contrôle du stockage d'énergie**, puis définissez les paramètres de la batterie ainsi que son mode de fonctionnement.

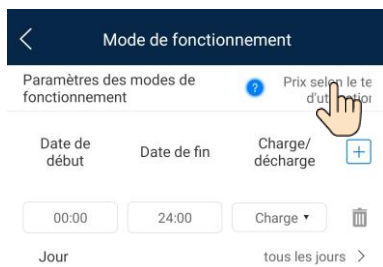

6.5 Vérification de l'état de la batterie

Une fois la batterie ajoutée, appuyez sur **Surveillance de périphérique** sur l'écran d'accueil pour afficher l'état de fonctionnement, le niveau, la puissance ainsi que l'état de charge et de décharge de la batterie.



6.6 Maintenance et mise à niveau

Mise à niveau de la batterie

Lorsque le réseau est connecté, sur l'écran de connexion de l'application, appuyez sur **...** > **Téléchargement de fichier** dans l'angle supérieur droit. Ensuite, sur l'écran d'accueil, sélectionnez **Maintenance > MÀN périph.** pour mettre à niveau la version de la batterie.

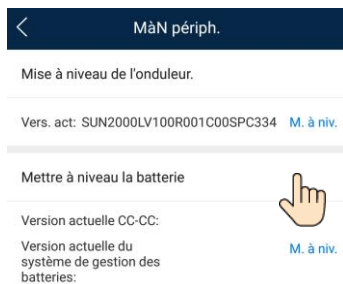

Stockage et rechargement

Les batteries nécessitent d'être rechargées pour une certaine durée de stockage. Pour en savoir plus, reportez-vous au manuel d'utilisation.

Remplacement de fusible

Si vous devez remplacer un fusible, reportez-vous au manuel d'utilisation.

7 Déclaration

1. Les informations contenues dans le présent document peuvent être modifiées sans préavis. La préparation de ce document a reçu toute l'attention requise pour assurer l'exactitude de son contenu, mais l'ensemble des déclarations, informations et recommandations qu'il contient ne saurait constituer une quelconque garantie, directe ou indirecte. Vous pouvez télécharger ce document en scannant le QR code.
2. Avant d'installer l'appareil, lisez attentivement le manuel d'utilisation pour vous familiariser avec les informations et les précautions de sécurité du produit.
3. Seuls les électriciens certifiés sont autorisés à utiliser l'appareil. Les opérateurs doivent porter un équipement de protection individuelle (EPI) adapté.
4. Avant l'installation de l'appareil, vérifiez que le contenu de l'emballage est intact et complet conformément à la liste de colisage. Si vous constatez un dommage ou qu'il manque un composant, contactez votre revendeur.
5. Les dommages subis par l'appareil en raison du non-respect des instructions détaillées dans le présent document ne sont pas couverts par la garantie.
6. Les couleurs des câbles utilisées dans ce document sont uniquement données à titre de référence. Sélectionnez les câbles en fonction des spécifications locales de câblage.



Guide rapide



Manuel d'utilisation



Guide d'installation

8 Coordonnées



<https://digitalpower.huawei.com>

Chemin d'accès : **About Us** > **Contact Us** > **Service Hotlines**

9 Chatbot intelligent de Digital Power



<https://digitalpower.huawei.com/robotchat/>

Huawei Technologies Co., Ltd.
Huawei Industrial Base, Bantian, Longgang
Shenzhen 518129, République populaire de Chine
solar.huawei.com/fr